

Gas-Brennwertgerät, Leistungsbereich: 2,7 kW bis 50 kW

Logamax plus GB192i.2

Buderus

Heizsysteme mit Zukunft.



Für die Zukunft nur das Beste.

Klimaschutz spielt gerade in der Heiztechnik eine wichtige Rolle. Buderus ist auf diesem Gebiet Vorreiter und bietet ganz nach Bedarf zukunftsfähige Heizsysteme an, die effizient und langfristig einen Teil dazu beitragen, die Klimaziele zu erreichen. Dazu gehört das wandhängende Gas-Brennwertgerät Logamax plus GB192i.2. Es ist dank modernster Technik perfekt an die neuen Anforderungen angepasst. Vor allem Heizsysteme mit erneuerbaren Energien gewinnen in Zukunft an Bedeutung – genau dafür ist der neue Logamax plus GB192i.2 das passende Gerät, da er z. B. mit einer Wärmepumpe kombiniert werden kann. Eine Kombination mit Solarerweiterung und/oder einem Pelletofen ist ebenfalls möglich.



Inhalt

2	Allgemein
4	Klimaschutz
5	Logamax plus GB192i.2
6	Technik
7	Systemintegration
8	Regelung
9	Konnektivität
10	Technische Daten



Klimaschutz mit Buderus lohnt sich.

Vor allem Heizsysteme mit erneuerbaren Energien gewinnen in Zukunft an großer Bedeutung – zum Beispiel Hybrid-Systemlösungen bestehend aus einem Gas-Brennwertgerät und einer Wärmepumpe. Oder Hybridsysteme mit beispielsweise einer Solarerweiterung und/oder einem Pelletofen. Mit dieser Kombination können bis zu 50 % CO₂-Emissionen eingespart werden.

Für die Zukunft ausgestattet.

Allein schon durch moderne Brennwertgeräte kann eine große Menge an CO₂-Emissionen eingespart werden. Der neue Logamax plus GB192i.2 ist aber noch zukunftsweisender und für eine vielseitige Nachrüstung und regenerative Erweiterung vorbereitet.

Buderus ist H₂-ready.

Für den Klimaschutz offenbart ein gasförmiger Energieträger hohes Potenzial: Wasserstoff. Schon jetzt können 20 % Wasserstoff dem Erdgas beigemischt und somit der CO₂-Ausstoß deutlich verringert werden. Deshalb wird diese Beimischung als ein weiterer Baustein angesehen, mit dem die Klimaschutzziele erfüllt werden können. Wenn Sie dieses H₂-ready-Zeichen sehen, wissen Sie, dass dieses Geräte für den Betrieb mit einem Erdgas-Wasserstoffgemisch geeignet ist.

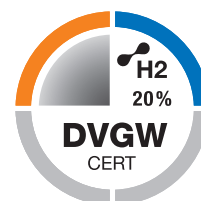

Klein und stark: der Alleskönner an der Wand.

In diesem Hightech-Gerät sind höchste Ansprüche an Technik, Komfort und Design vereint – für Kunden, die nur das Beste wollen. Der Logamax plus GB192i.2 gehört zur Buderus Premium-Linie und ist daher im hochwertigen Titanium Design gehalten und in Schwarz und Weiß erhältlich. Intelligentes Design, gute Bauteilzugänglichkeit und hohe Robustheit – das leistet der Logamax plus GB192i.2. Von außen besticht er durch die hochwertige Buderus Titanium Design Front inklusive Touchscreen. Sein Innenleben ist übersichtlich aufgebaut und gut zugänglich. Das erleichtert Installation und Wartung für den Fachmann.

Auch als effizienter Nachfolger perfekt.

Seine hohe Effizienz erreicht der Logamax plus GB192i.2 durch den vergrößerten Modulationsbereich von bis zu 1:10. Die bedarfsorientierte Ansteuerung sorgt dafür, dass das Heizsystem nur dann Energie verbraucht, wenn es auch notwendig ist. Durch die Anschlusskompatibilität zu vielen Buderus Vorgängermodellen lässt sich der Logamax plus GB192i.2 problemlos installieren. Damit bringt er effiziente Brennwerttechnik und innovative regenerative Systemtechnik in Ein-, Zwei- und Mehrfamilienhäuser.



Logamax plus GB192i.2

Die Klassifizierung zeigt die Energieeffizienz des Buderus Systems bestehend aus Logamax plus GB192i.2 und Systembedieneinheit Logamatic BC400 und Fernbedienung Logamatic RC220. Die Klassifizierung kann je nach Komponenten oder Leistungsgröße abweichen.



Perfekt eingestellt auf jeden Heizwunsch.

Bedient wird der Logamax plus GB192i.2 bequem per Touchscreen mit der neuen Systembedieneinheit Logomatic BC400. Das Regelsystem passt die Leistung des Wärmeerzeugers individuell an den tatsächlichen Wärmebedarf an und spart so Brennstoff gegenüber einer herkömmlichen Regelung. Das schont die Umwelt, senkt Energiekosten und sorgt für maximalen Wärme komfort. Für noch mehr Komfort kann die Komfortfernbedienung Logomatic RC220 im Wohnraum installiert und das Heizsystem von dort aus geregelt werden. Dank des neuen Funkmoduls MX300 lässt es sich über das Internet bedienen und überwachen.

Flexibel sogar beim Brennstoff: mit der innovativen Gas-Einstelldüse.

Heizen Sie schneller und komfortabler: Dank der innovativen Gas-Einstelldüse können Sie beim Logamax plus GB192i.2 noch bequemer zwischen den drei handelsüblichen Gasarten wechseln. Mit nur einem Dreh ist die Umstellung von Erdgas H auf Erdgas L möglich.

Der AluGuss-Wärmetauscher.

Unsere hochwertigen Buderus Brennwertkessel arbeiten mit robusten und effizienten AluGuss-Wärmetauschern. Die Langlebigkeit unserer Wärmetauscher aus Aluminiumguss hat sich millionenfach bewährt. Deshalb hat der Anlagenbetreiber ab Einbaudatum ganze 10 Jahre Garantie auf die einwandfreie Qualität des Wärmetauschers.

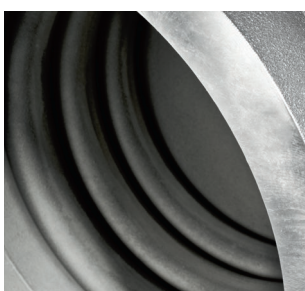

Der Logamax plus GB192i.2 im Detail.

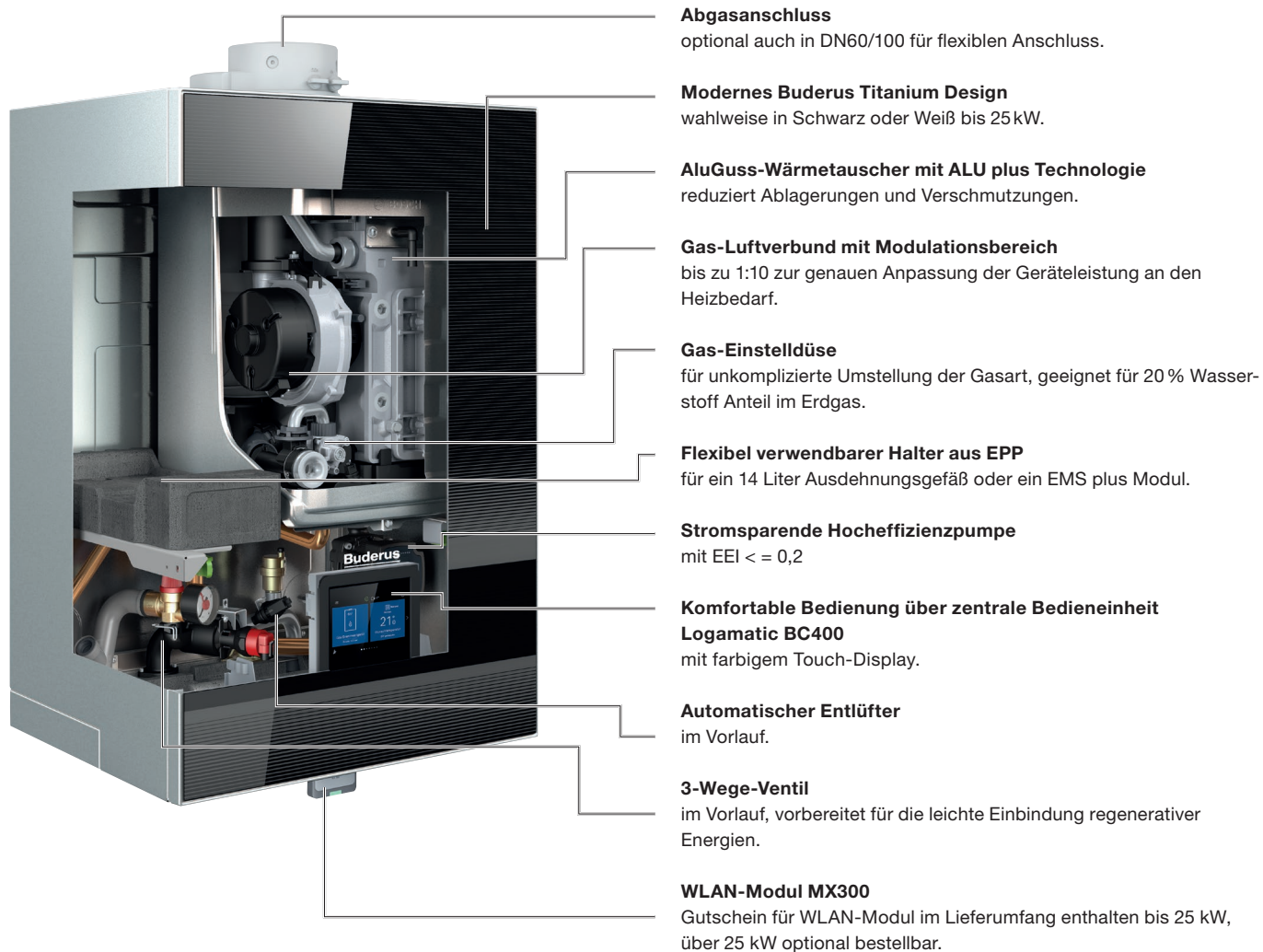

Das System-Plus.

Wir sind die Systemexperten.
Wir überzeugen mit perfekt aufeinander abgestimmten Komponenten. Unsere zukunftsfähigen Systemlösungen sind solide, modular, vernetzt – und an Ihren Bedarf angepasst.

Logamax plus GB192i.2

Logasol SKT1.0

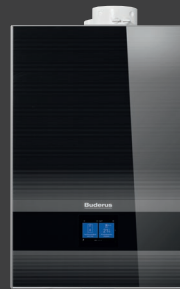

Buderus App MyBuderus

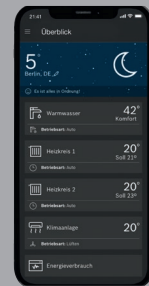

Logalux SU200



Alles effizient geregelt.

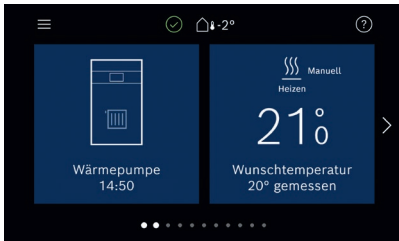

**Systembedieneinheit
Logamatic BC400**

Das Regelsystem Logamatic EMS plus führt so intelligent Regie, dass alle Komponenten Ihres Buderus Heizsystems optimal zusammenarbeiten. Im Regelsystem laufen alle relevanten Informationen aus Wärmeezeuger, Warmwasserspeicher, Solaranlage und den beheizten Räumen für einen optimalen Betrieb zusammen. So weiß das Regelsystem Logamatic EMS plus immer, wie viel Energie aktuell benötigt wird, und passt die Leistung des Heizsystems an den tatsächlichen Bedarf an.

Alles Wesentliche schnell im Griff.

Schnittstelle zwischen Mensch und Technik ist die Systembedieneinheit. Die Logamatic BC400 verfügt über ein hinterleuchtetes 5-Zoll-Voll-Touch-Farbdisplay. Alle relevanten Betriebswerte werden übersichtlich und hochaufgelöst dargestellt. Von den Betriebszeiten über Temperaturwerte, den Energieverbrauch, bis zum Status von Warmwasserbereitung und Wohnungslüftung. Für noch effizienteres und klimafreundlicheres Heizen.

Passt zu Ihrem Nutzerverhalten.

Unsere Bedieneinheiten sind bereits auf eine angenehme Wohlfühltemperatur vorprogrammiert. Es kann aber auch jederzeit spontan manuell nachgeregelt werden. Das hintergrundbeleuchtete und extra große Grafik-Display zeigt alle Informationen strukturiert an.



Perfekt eingestellt.

Mit der Systembedieneinheit Logamatic BC400 können bis zu vier Heizkreise mit Mischer und bis zu zwei Warmwasserspeicher geregelt und kontrolliert werden. Es können individuelle Heizkreisnamen vergeben, je zwei eigene Zeitprogramme definiert und Favoriten zur direkten Bedienung angelegt werden.

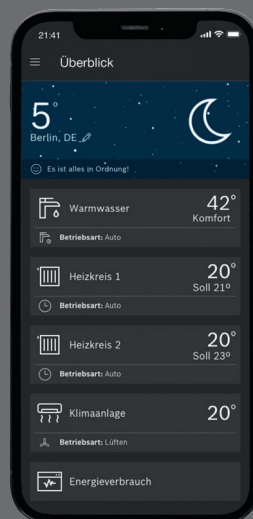

Buderus App MyBuderus.

Alles unter Kontrolle auch von unterwegs: Temperaturverlauf, Einstellungen und Informationen.



QR-Code einscannen und die Buderus App MyBuderus herunterladen:
qr.buderus.com/mybuderus

So gehen Heizsysteme online.

Das Buderus Konnektivitätskonzept bietet vielfältige Vernetzungsmöglichkeiten: zum Beispiel über das Internet mit den Buderus Apps oder den Anschluss an moderne Smart Home Systeme, dem Webportal Buderus ConnectPRO. So können alle Wärmeerzeuger von Buderus mit dem Regelsystem Logamatic EMS plus in einem interaktiven Netzwerk vereint werden – für besseren Service und besonderen Heizkomfort.

Konnektivität auf ganzer Linie.

Für eine unkomplizierte und sichere Verbindung mit dem Internet sorgt die im Wärmeerzeuger integrierte Internet-Schnittstelle (Gutschein für WLAN-Modul im Lieferumfang enthalten bis 25 kW, über 25 kW optional bestellbar). Hat der Wärmeerzeuger diese noch nicht, ist eine problemlose Nachrüstung mit einem Funkmodul möglich.

Die Buderus App MyBuderus.

Alles in einer Hand – mit der Buderus App MyBuderus. Mit ihr haben Sie immer und überall Zugriff auf Ihr Heizsystem* und sparen so nicht nur unnötige Heizkosten, sondern schützen auch gleichzeitig das Klima.

Buderus ConnectPRO für den Profi.

Geben Sie Ihr System für den Heizungsfachmann oder den Buderus Werkskundendienst frei, so können diese mit Buderus ConnectPRO eventuelle Anlagenstörungen auch aus der Ferne prüfen und gegebenenfalls kleinere Anpassungen direkt vornehmen. Oder er erhält über Buderus ConnectPRO detaillierte Informationen über die Anlage und weiß, welche Ersatzteile er vor Ort benötigt.

*Bei Hybridsystemen wird momentan nur der konventionelle Wärmeerzeuger berücksichtigt.



Buderus ConnectPRO.

Damit vernetzt sich der Heizungsprofi mit der Anlage und erhält detaillierte Informationen über das Heizsystem. So kann er auch aus der Ferne bei Bedarf nachregulieren und weiß, welche Ersatzteile vor Ort im Falle eines Falles benötigt werden.

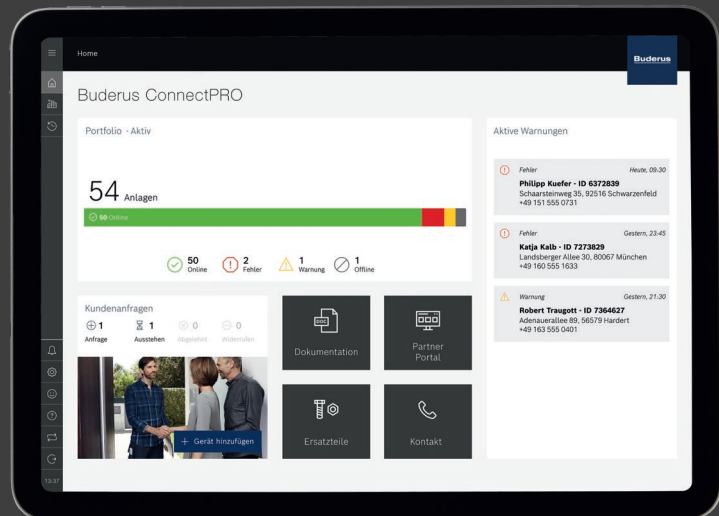

Mit der Startseite von Buderus ConnectPRO sieht man auf den ersten Blick, wie das Heizsystem arbeitet.

Technische Daten.

Logamax plus		GB192i.2-15	GB192i.2-25	GB192i.2-35	GB192i.2-50
Frontdesignfarbe		Weiß oder Schwarz	Weiß oder Schwarz	Weiß	
Nennleistung modulierend 80/60 °C	kW	2,7–16,7	2,7–23,6	5,1–33,7	6,3–47,9
Nennleistung modulierend 50/30 °C	kW	2,8–18,0	2,8–25,0	5,4–35,0	6,6–49,9
Warmwasserleistung	kW	19,3	24,1	34,4	48,9
Energieeffizienzklasse Raumheizung		A			
Energieeffizienzklassen-Spektrum Raumheizung		A+++ → D			
Effizienz Raumheizung	%	94			
Energieeffizienzklasse Warmwasser (XL)		–			
Energieeffizienzklassen-Spektrum Warmwasser		–			
Effizienz Warmwasser		–			
Elektr. Leistungsaufnahme Stand-by	W	<3			
Höhe	mm	780			
Breite	mm	520			
Tiefe	mm	420			
Gewicht	kg	52			

Die Maßangaben in der Tabelle beziehen sich auf die tatsächlichen Produktabmessungen.

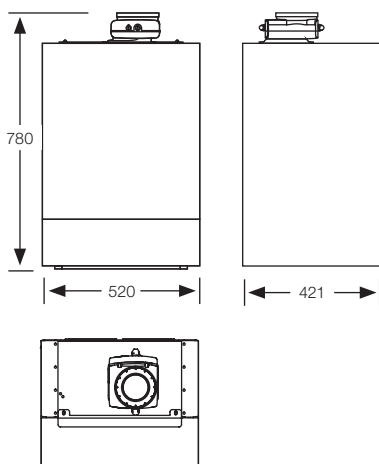

Die Vorteile auf einen Blick:

- H₂-ready zur Nutzung von Wasserstoffbeimischungen von bis zu 20 %
- Gutschein für das Funkmodul MX300 im Lieferumfang enthalten
- über das Smartphone mit der App MyBuderus steuerbar
- mit neuer Systembedieneinheit Logamatic BC400 mit Farb-Touch-Display und intuitiver Bedienung
- rückwärtskompatibel zu vielen Vorgängermodellen für einen problemlosen Austausch
- beste Zugänglichkeit und schnelle, leichte Montage durch Top-Komponenten

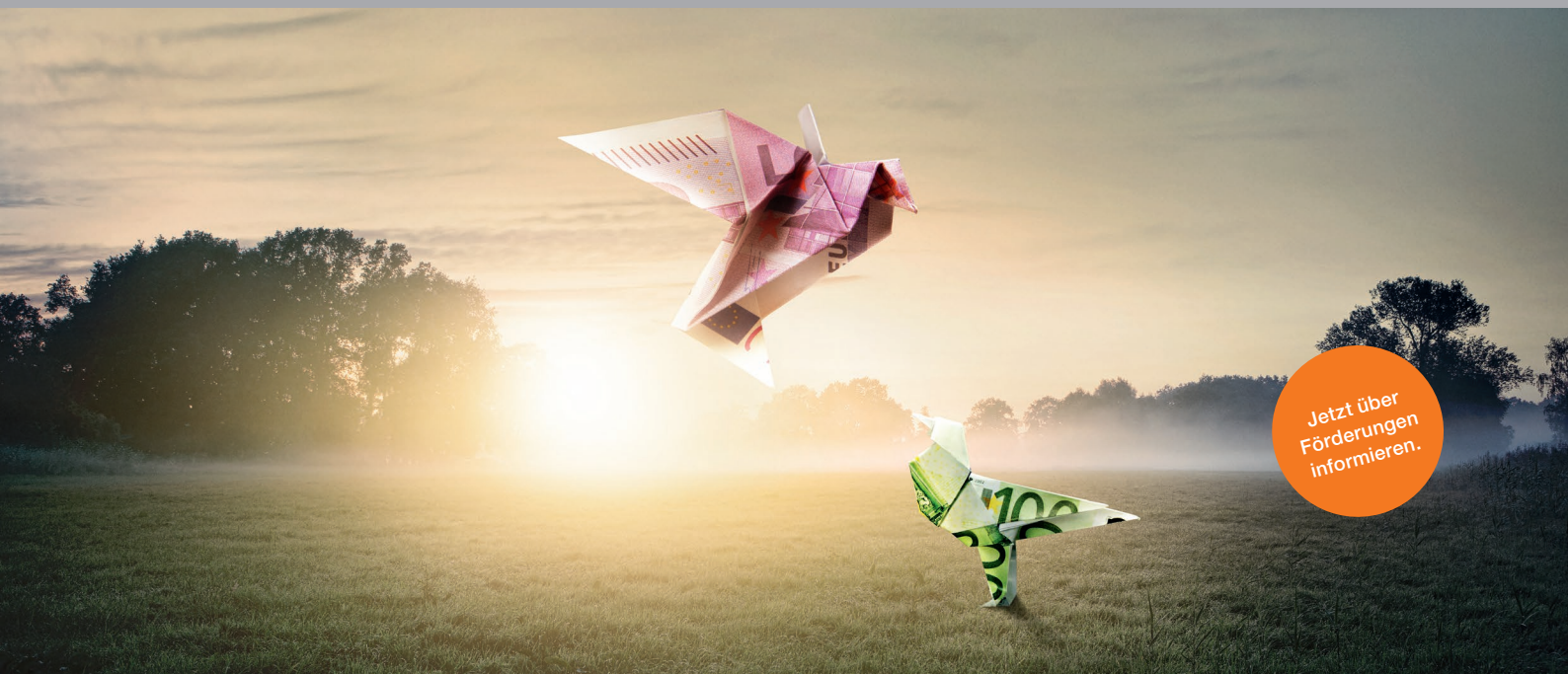

Heizsysteme mit Zukunft.

Als Systemexperte entwickeln wir seit 1731 Spitzenprodukte. Ob regenerativ oder klassisch betrieben – unsere Heizsysteme sind solide, modular, vernetzt und perfekt aufeinander abgestimmt. Damit setzen wir Maßstäbe in der Heiztechnologie. Wir legen Wert auf eine ganzheitliche, persönliche Beratung und sorgen mit unserem flächendeckenden Service für maßgeschneiderte, zukunftsfähige Lösungen.

Für uns als Marke Buderus ist es Verantwortung und Verpflichtung, alle Menschen gleich und gerecht zu behandeln, sie zu schätzen und zu respektieren. Das wollen wir auch in unserer Sprache ausdrücken und laden daher alle ein, sich bei jeder Formulierung, ob weiblich, männlich oder divers, gleichermaßen angesprochen zu fühlen.

Buderus

Robert Bosch AG
Geschäftsbereich Thermochnik
Göllnergasse 15-17
1030 Wien

www.buderus.at
office@buderus.at



Facebook
facebook.com/buderusAT



Instagram
instagram.com/buderus_at

Buderus

Heizsysteme mit Zukunft.



8737806780

8737806780 - 2022/08
Technische Änderungen vorbehalten.

Ihr kompetenter Partner für Systemtechnik